

oerlikon
balzers

BALINITによる メタルダイカスト

より強く、より生産的に、
信頼性の高い製造のために



ダイカスティング



モルディング成功のために エリコンバルザースは強力なパートナーです

メタルダイカスティングにおいて、金型表面へのコーティングの品質は非常に重要です。高品質PVDコーティングソリューションのリーダーであるエリコンバルザースのBALINIT®コーティングは理想的です。

BALINIT®コーティングは多機能で、ユニークなプロセスを持ち、長期的に費用対効果が高く、製造プロセスの生産性を高めます。

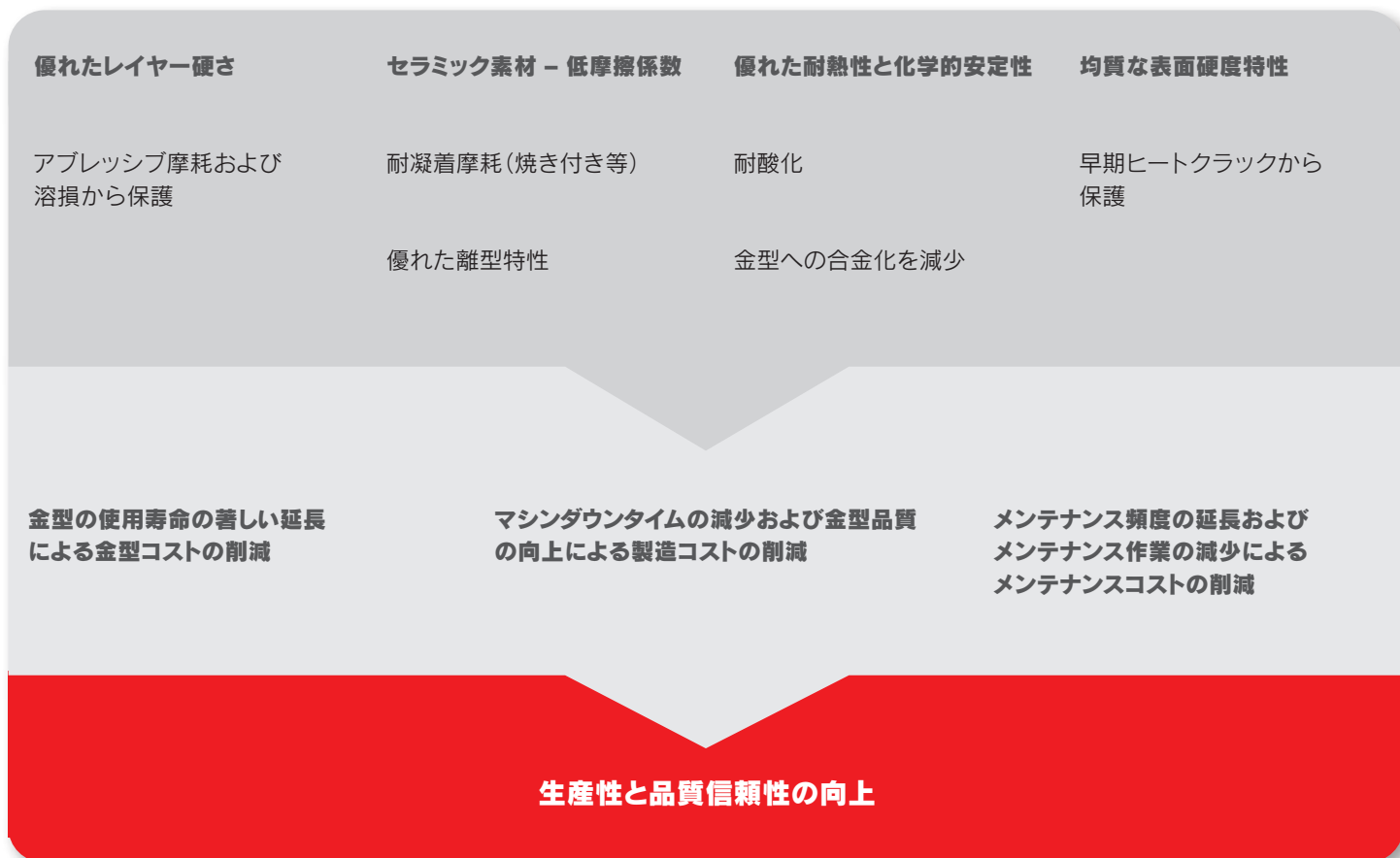

BALINITはダイカスティングにおける摩耗から金型を守ります

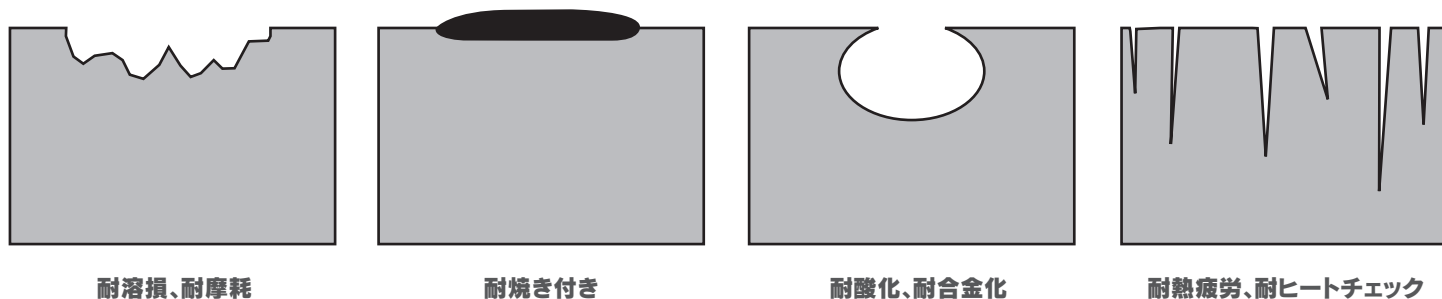

BALINITは皆さまに最大の成果を お約束します： 100% パフォーマンス 70% コスト削減



メンテナンス間隔
メンテナンス結果
3万ショット時の製造コスト

未処理

BALINIT® LUMENA

メンテナンス間隔

メンテナンス 25回

メンテナンス 5回

金型段取り替え 5回

金型段取り替え 1回

製造コスト 100%

製造コスト 30%

メンテナンス 40%

メンテナンス 6%

金型段取り替え 60%

金型段取り替え 24%

70%
コスト削減

BALINIT コーティングによる顕著なパフォーマンスの向上



ベストフォーム: コアピン向け BALINIT® ALCRONA PRO

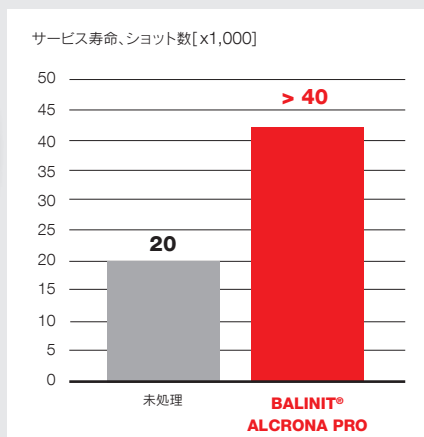

金型	コアピン、スチール 1.2343 (AISI H11, ~SKD 61)
ワーク	自動車産業向けギアボックス
カッティングデータ	金型長さ: 150 mm 直径: 30 mm
課題	未処理: 溶着によるコアピンへの最初のダメージ
コーティング: BALINIT® ALCRONA PRO	- 溶着の著しい減少 - 50%以上の金型寿命の延長



ピークフォーム: インサート向け BALINIT® LUMENA DUPLEX

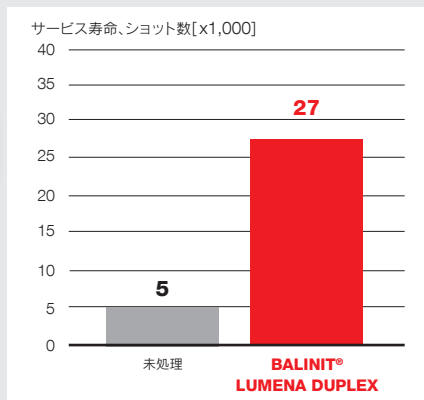

金型	ウォータージャケット、スチール 1.2344 (AISI H13, SKD 61)
ワーク	シリンダーブロック (380アルミ合金)
マシン	4,000 t
課題	未処理: ヒートチェック、合金化、焼き付き
Solution BALINIT® LUMENA DUPLEX	- 合金化の減少 - 部品品質の向上 - メンテナンス作業の減少 - ヒートチェックの抑制

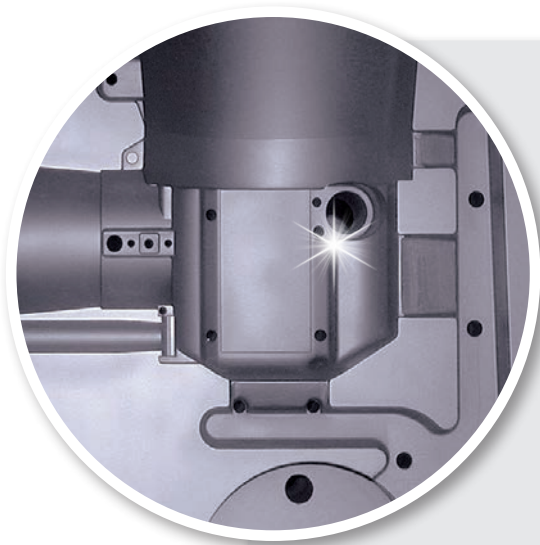

コアピンダイカスト: BALINIT® FORMERA ADVANCED

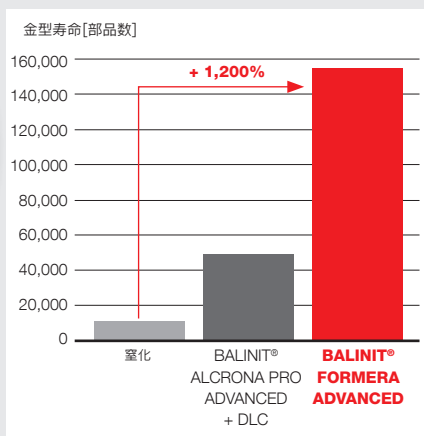

金型	1.2343 46±2 HRC
ワーク	バルブ本体 アルミニウム 9% Si (226 合金)
課題	スプレー付近へのピンの直ショット
Solution BALINIT® FORMERA ADVANCED	- クリーニング不要 - メンテナンス不要 - ダウンタイムの減少 - コアピン交換不要

皆さまのメタルダイカスティングに、高品質のコーティング特性を

	BALINIT® ALCRONA PRO*	BALINIT® LUMENA*	BALINIT® FORMERA*
推奨アプリケーション	コアピン、小型部品	キャビティ、ウォータージャケット、金型	コアピン、金型、ウォータージャケット
コーティング材	AlCrNベース	TiAlN	AlCrNベース
コーティング硬度HIT (GPa)	36 +/- 3	33 +/- 3	28 +/- 2
摩擦係数(対スチール/ドライ)	0.35	0.30 - 0.35	0.35 +/- 0.1
コーティング厚さ(μm)	アプリケーションによる	アプリケーションによる	アプリケーションによる
耐摩耗性	高	中	高
処理温度(°C)	< 500	450	480
コーティング色	ライトグレー	バイオレットグレー	シルバーライトグレー
最大使用温度(°C)	熱疲労に対する優れた耐性		
	1,100	900	> 900

*また、ADVANCEDおよびDUPLEXバージョンも利用可能。すべてのデータは目安であり、アプリケーション、環境およびテスト条件によって異なります。

推奨アプリケーション

	BALINIT® ALCRONA PRO	BALINIT® LUMENA	BALINIT® FORMERA
コアピン	+++	++	+++
ウォータージャケット	++	+++	+++
キャビティ	++	+++	+++
鑄造材料のシリコン含有量			



高性能ダイカ스팅モールドにご興味がありますか？ ぜひお問い合わせください！

エリコンジャパン株式会社 バルザース事業本部

本社・工場

〒254-0014
神奈川県平塚市四之宮7-2-2
Tel. 0463-54-2220
Fax 0463-54-2219

栃木工場

〒329-0512
栃木県下野市下石橋547-1
Tel. 0285-53-8824
Fax 0285-53-0885

静岡工場

〒439-0031
静岡県菊川市加茂1110-10
Tel. 0537-35-8805
Fax 0537-35-8806

静岡PPD工場

〒439-0031
静岡県菊川市加茂1110-10
Tel. 0537-35-8843
Fax 0537-35-8507

名古屋工場

〒444-0303
愛知県西尾市中畑町二割3-2
Tel. 0563-77-0992
Fax 0563-77-0993

神戸工場

〒673-0514
兵庫県三木市志染町戸田689-3
Tel. 0794-87-7522
Fax 0794-87-7556

Headquarters Balzers

Oerlikon Balzers Coating AG
Balzers Technology and
Service Centre
Iramali 18
LI-9496 Balzers
Liechtenstein
T +423 388 7500
www.oerlikon.com/balzers

全世界の拠点所在地は下記にて
ご覧いただけます。

info.balzers.jp@oerlikon.com

www.oerlikon.com/balzers/jp

JP016JA(2112)

oerlikon
balzers